



LUZ LED DE 1.5" BRILLIANT WONDERS[®]

INSTRUCCIONES DE INSTALACIÓN Y MANUAL DEL PRODUCTO

25503-500-000
25503-520-000 (P-Style y H-Style)
25503-560-000 (P-Style y H-Style)

Longitudes de cable disponibles:
25', 50', 100', 150'

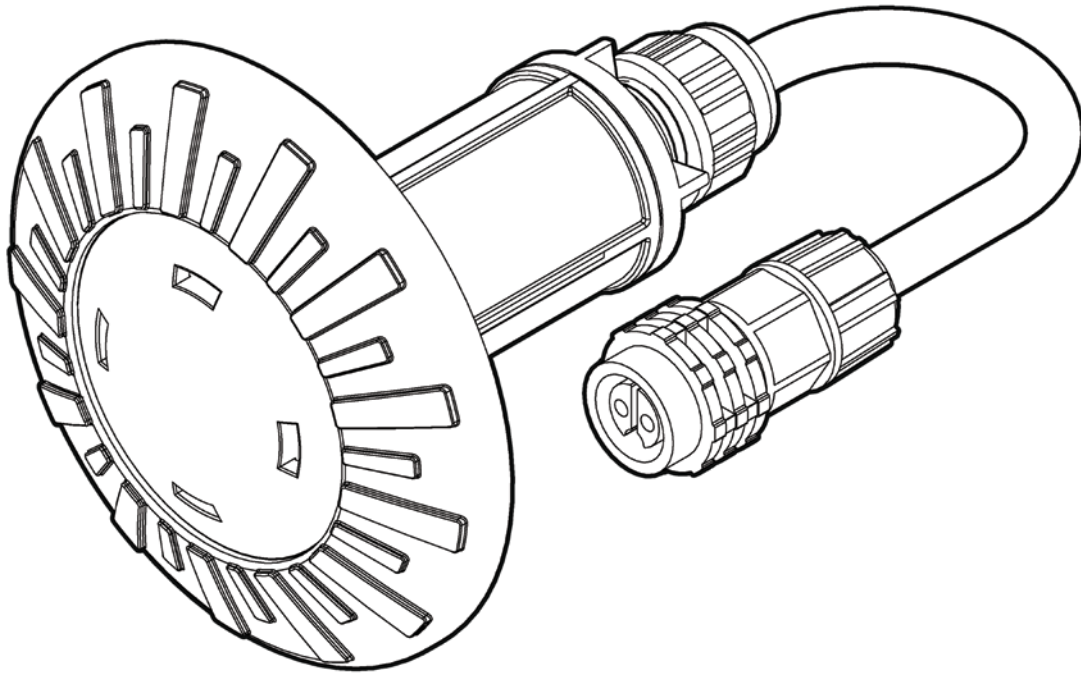

2. ADVERTENCIAS E INSTRUCCIONES DE SEGURIDAD IMPORTANTES



PELIGRO

Se pueden producir lesiones corporales graves o la muerte si estas luces no se instalan y utilizan de manera correcta.



ADVERTENCIA

Los instaladores, operadores de piscinas y propietarios de piscinas deben leer estas advertencias e instrucciones antes de utilizar estas luces.



ADVERTENCIA

Antes de instalar este producto, lea y siga todas las advertencias e instrucciones de esta guía. El incumplimiento de estas advertencias e instrucciones puede generar lesiones corporales graves, la muerte o daños a la propiedad.



ADVERTENCIA

Un electricista autorizado o matriculado o un profesional experto en piscinas deben instalar estas luces sumergibles para piscina de acuerdo con el Código eléctrico nacional (NEC, por sus siglas en inglés) o el Código eléctrico canadiense (CEC), CSA C22.1.



PRECAUCIÓN

También se deben cumplir todos los códigos y normas de instalación locales aplicables. Una instalación inadecuada creará un peligro eléctrico que podría ocasionar la muerte o lesiones graves a los usuarios de la piscina, los instaladores u otras personas por una descarga eléctrica. Siempre desconecte la corriente de las luces de la piscina antes de realizar un mantenimiento.



ADVERTENCIA

Desconecte la corriente de la luz antes de realizar la instalación/el mantenimiento. La luz LED de 1.5" Brilliant Wonders de CMP es una luz de bajo voltaje y nunca debe conectarse eléctricamente a una fuente de energía que no sea un transformador de 12 V de C. A. aprobado para piscina, con "certificado de seguridad", avalado por UL y apto para su uso a la intemperie. El incumplimiento de estas instrucciones dañará o destruirá la luz y anulará la garantía.

AVISO

No se requieren cables de conexión a tierra o de unión diferentes para las luces LED de 1.5" Brilliant Wonders que no tienen metales expuestos. No necesitan un nicho.

AVISO

Guarde estas instrucciones. Esta guía de instalación y del usuario contiene información importante sobre la instalación, la operación y el uso seguro de esta luz para piscina/*spa*. Esta guía debe entregársele al propietario y/u operador de este equipo.

3. INSTRUCCIONES DE INSTALACIÓN

PASO 1

La luz debe instalarse en una pared de la piscina (o estructura ornamental de agua) con la parte superior de la lente abierta no menos de 4 pulgadas (10.16 cm) por debajo del nivel de agua normal de la piscina. Para las instalaciones verticales en bancos, piscinas y fuentes, la profundidad de la luz debajo del agua también debe ser de al menos 4 pulgadas.

NOTA: Es necesario utilizar un accesorio de pared roscado de 1.5".

NOTA: 12" mínimo de una tubería de 1.5" para insertar la luz LED. Luego una tubería de 1" para el panel de control solo con ondulaciones, sin curvaturas de 90°.

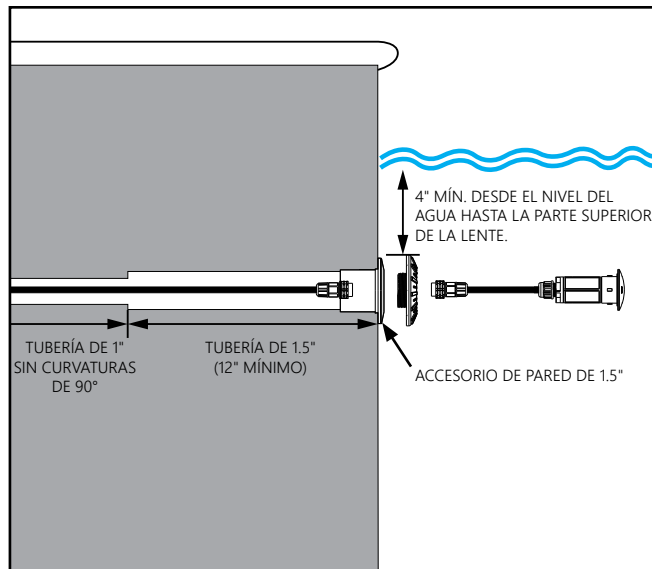

PASO 2

Instale el cable eléctrico conductor 2 suministrado a través de la salida del conducto de la pared hacia el interior del conducto y hasta el lugar donde se encuentra el transformador de 12 V de C. A. de la piscina/*spa*. Corte el exceso de cable e instale una longitud adecuada para el mantenimiento.

AVISO Deje 18"-24" de cable suelto adicional en el extremo del transformador de 12 V de C. A. de la piscina para el mantenimiento futuro de la luz LED.

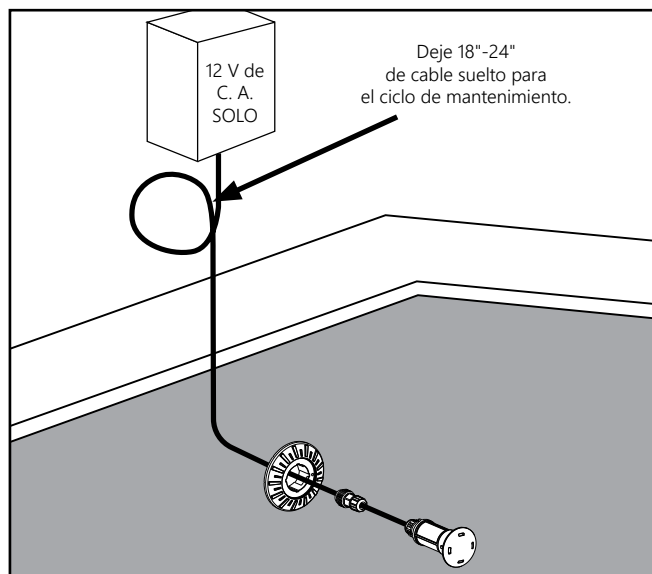

Un ejemplo de un transformador aprobado para piscina es Intermatic, modelos PX-100 o PX-300. Remítase a la guía de calibre del cable y longitud del cable para obtener información sobre el tamaño adecuado del calibre del cable con respecto al uso de instalaciones de la caja de conexiones.

NOTA: La luz LED de 1.5" Brilliant Wonders se puede utilizar con cualquier transformador de 12 V de C. A. avalado por UL y apto para el uso a la intemperie siempre que la potencia eléctrica y el amperaje totales en uso no excedan la potencia eléctrica y el amperaje.

3. INSTRUCCIONES DE INSTALACIÓN [CONTINUACIÓN]

PASO 3

Enrosque la placa frontal en el accesorio de pared roscado de 1.5" usando la herramienta de instalación incluida hasta que esté ajustada (no la ajuste en exceso). Ajuste el tornillo con una llave Allen de 2 mm (no se incluye).

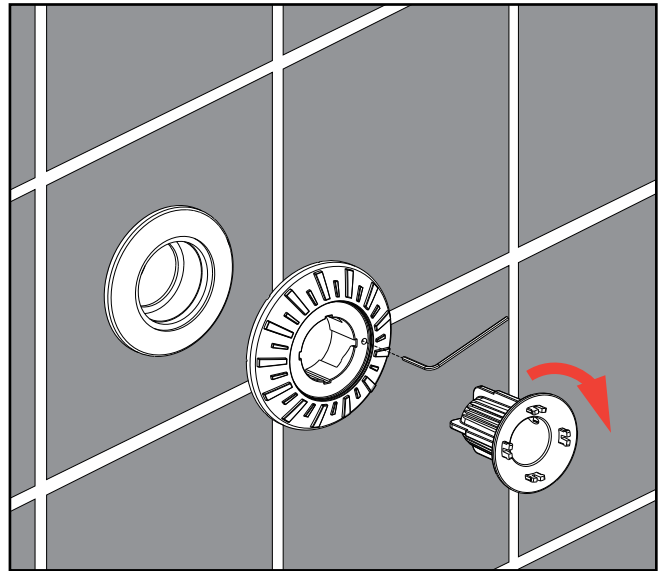

PASO 4

Conecte las conexiones eléctricas del cable macho y hembra y enrósquelas juntas hasta ajustarlas. Instale la luz en la placa frontal presionando la herramienta de instalación incluida en los cuatro orificios rectangulares en la lente LED y luego presionando suavemente la luz LED al tiempo que gira la herramienta de instalación hacia la derecha hasta que haga clic en su lugar. Retire la herramienta de instalación para desconectarla de la lente LED.

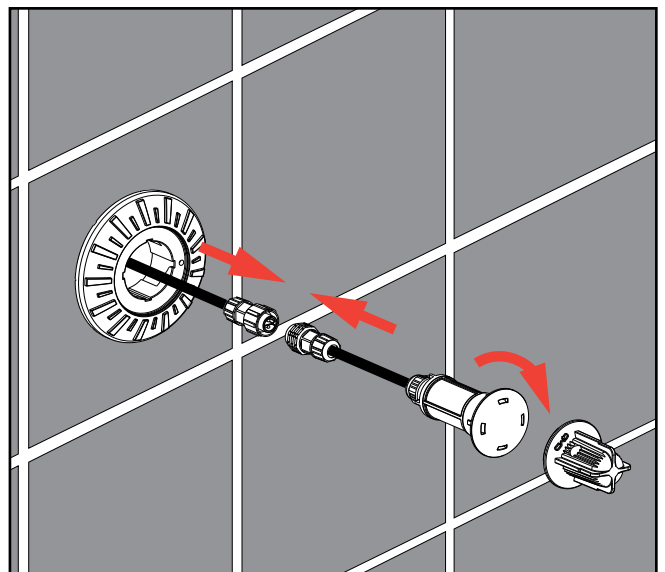

CLÁUSULA DE ACONDICIONAMIENTO PARA EL INVIERNO

El nivel de agua de la piscina debe drenarse 12" por debajo de la posición de las luces en la pared de la piscina. Se recomienda aflojar las luces de sus accesorios de pared para permitir el drenaje de agua que pudo haberse acumulado dentro del conducto. Se recomienda desconectar las conexiones del cable y retirar por completo la luz LED de 1.5" para el invierno. Consulte con su profesional local experto en piscinas para los procesos adecuados de acondicionamiento para el invierno en el área local.

LA LUZ ES SUSCEPTIBLE DE MANTENIMIENTO.

No desarme ninguna parte del cuerpo de la luz LED de 1.5" Brilliant Wonders. Solo retire el cable en la conexión entre los conectores macho y hembra.

4. INSTRUCCIONES DE OPERACIÓN

AVISO

Cuando sincronice múltiples productos de luces LED, el show de colores coincidirá, pero el tiempo de los ciclos puede variar.

INSTRUCCIONES PARA LA SELECCIÓN Y SINCRONIZACIÓN DE COLORES DE CMP/J-STYLE

La luz LED de 1.5" Brilliant Wonders de CMP/J-STYLE está previamente programada con la siguiente secuencia de colores:

ORDEN DE LA SECUENCIA	MODO DE COLOR
1	Blanco alpino
2	Azul cielo
3	Azul cobalto
4	Azul caribeño
5	Verde primavera
6	Verde esmeralda
7	Rosa esmeralda
8	Magenta
9	Violeta
10	Salpicadura de color lenta
11	Salpicadura de color rápida
12	America la Bella
13	Martes de Carnaval
14	Música disco

Para operar la luz y cambiar los colores:

- Encienda la luz. La primera vez que encienda la luz, la secuencia de colores comenzará con Blanco alpino. Para cambiar el color, apague la luz y luego enciéndala de nuevo a los tres (3) segundos. Continúe apagando y encendiendo la luz hasta alcanzar el modo de color deseado de la luz.
- Cuando la luz se apaga durante más de siete (7) segundos, permanecerá en el modo de color que estaba activo cuando se apagó la luz.
- Para REINICIAR la luz a la secuencia de colores del principio (Blanco alpino), apague la luz, espere de cuatro (4) a seis (6) segundos y luego enciéndala.

4. INSTRUCCIONES DE OPERACIÓN [CONTINUACIÓN]

INSTRUCCIONES PARA LA SELECCIÓN Y SINCRONIZACIÓN DE COLORES DE H-STYLE

La luz LED de 1.5" Brilliant Wonders de H-STYLE está previamente programada con doce modos de color:

ORDEN DE LA SECUENCIA	MODO DE COLOR
1	Salón de Vudú
2	Azul marino profundo
3	Azul Real
4	Cielos del atardecer
5	Agua Verde
6	Esmeralda
7	Blanco nube
8	Rojo cálido
9	Flamenco
10	Violeta Vivo
11	Sangría
12	Crepúsculo
13	Tranquilidad
14	Piedra preciosa
15	¡Estados Unidos!
16	Mardi Gras
17	Cabaré fresco

Para operar la luz y cambiar los colores:

- La luz LED de 1.5" Brilliant Wonders de H-STYLE se opera mediante ciclos de corriente: un método para cambiar los modos que no necesita ningún controlador ni interfaz especiales. Para activar la luz simplemente encienda el interruptor. Para pasar al próximo modo de luz programado, apague el interruptor y luego enciéndalo de nuevo a los diez (10) segundos. Siempre que haya apagado la luz durante más de sesenta (60) segundos y la encienda por primera vez, esta será blanca durante 15 segundos y luego volverá al último modo de luz programado que se estaba ejecutando antes de apagarla.

Para sincronizar la luz con más luces de H-STYLE:

- La luz LED de 1.5" Brilliant Wonders de H-STYLE se puede sincronizar con facilidad con más luces de H-STYLE. Todas las luces deben conectarse al mismo interruptor; esto debería sincronizar las luces automáticamente. Si las luces pierden la sincronización en el mismo interruptor: apague el interruptor, luego espere entre once (11) y catorce (14) segundos y vuelva a encenderlo. Cuando las luces vuelven a encenderse, deben ingresar el modo de programa número uno (1) y sincronizarse.

4. INSTRUCCIONES DE OPERACIÓN [CONTINUACIÓN]

INSTRUCCIONES PARA LA SELECCIÓN Y SINCRONIZACIÓN DE COLORES DE P-STYLE

La luz LED de 1.5" Brilliant Wonders de P-STYLE se puede controlar usando un interruptor de luz estándar montado en la pared. Se pueden conectar múltiples luces mediante una caja de conexiones a un único interruptor, de modo que todas las luces se puedan encender y apagar al mismo tiempo. Las luces de P-STYLE se controlan haciendo circular la corriente alterna desde un interruptor de pared estándar. Al encender y apagar el interruptor una cantidad específica de veces, la luz activa uno de los siete (7) modos de show y colores fijos de luces, y habilita las funciones "Mantener" y "Recordar".

La luz LED de 1.5" Brilliant Wonders de P-STYLE está previamente programada con siete modos de show de luces (1-7) y cinco modos de colores fijos (8-12): Para guardar los efectos de color durante los modos de "show", la luz también incluye las funciones "Mantener" y "Recordar" (13-14).

ORDEN DE LA SECUENCIA	MODO DE COLOR
1	Modo SAm®
2	Modo fiesta
3	Modo romance
4	Modo caribeño
5	Modo estadounidense
6	Modo atardecer en California
7	Modo real
8	Azul
9	Verde
10	Rojo
11	Blanco
12	Magenta
13	Mantener
14	Recordar

Ejemplo de cómo operar la luz y cambiar al modo de show "Atardecer en California":

- Encienda y apague el interruptor seis (6) veces.
- Durante el proceso de encendido/apagado, no habrá ninguna luz y luego una luz blanca se encenderá momentáneamente.
- Luego de la luz blanca seguirá de inmediato el modo seleccionado "Atardecer en California".

Ejemplo de las funciones "Mantener" y "Recordar":

- Utilice la función "Mantener" para capturar un efecto de color único mientras el "Modo romance" se encuentra activo.
- Encienda y apague el interruptor trece (13) veces.
- Se muestra el efecto de color guardado.
- Desde cualquier show de luces o modo de color fijo...
- Encienda y apague el interruptor catorce (14) veces para activar el último efecto de color guardado.
- Se muestra el efecto de color guardado.

5. ACCESORIOS DISPONIBLES

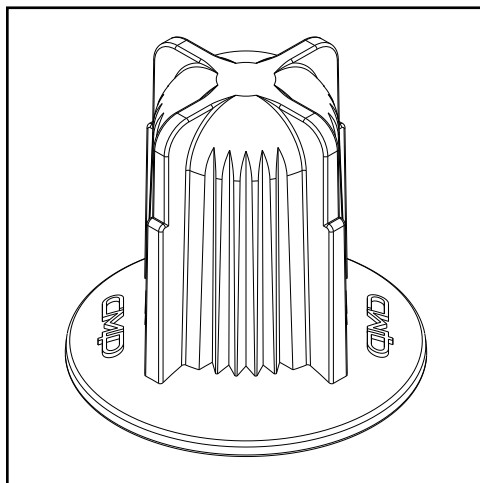

25500-104-007

(incluido)

Luz LED de 1.5" Brilliant Wonders
Herramienta de instalación

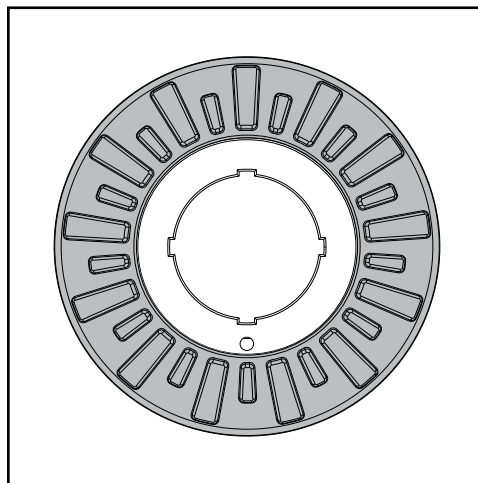

25500-510-200

Luz LED de 1.5" Brilliant Wonders
Placa frontal de acero inoxidable

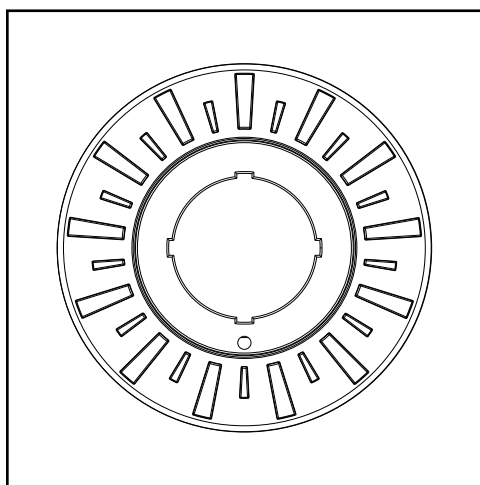

25503-510-000	Blanco (incluido)
25503-511-000	Gris
25503-514-000	Negro
25503-517-000	Gris oscuro
25503-559-000	Azul claro
25503-569-000	Azul oscuro
25503-519-000	Tostado

Luz LED de 1.5" Brilliant Wonders
Placa frontal de plástico

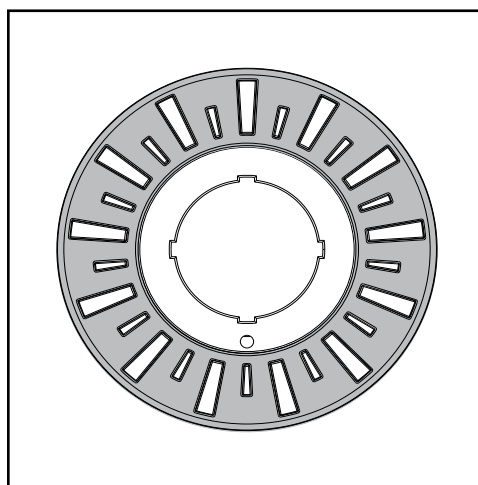

25503-510-220	Acero inoxidable-Blanco
25503-511-220	Acero inoxidable-Gris
25503-514-220	Acero inoxidable-Negro
25503-517-220	Acero inoxidable-Gris oscuro
25503-559-220	Acero inoxidable-Azul claro
25503-569-220	Acero inoxidable-Azul oscuro
25503-519-220	Acero inoxidable-Tostado

Luz LED de 1.5" Brilliant Wonders
Placa frontal con acento de color

Para ver las instrucciones, videos e información del producto más recientes, visite www.c-m-p.com.